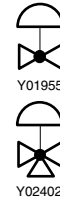

Zusammenbau: Ventil und pneumatischer Antrieb
Montage: Vanne et servomoteur pneumatique
Assembly: Valve and pneumatic drive
Accoppiamento: Valvola e servomotore pneumatico
Montaje: Válvula y servomotor neumático
Sammansatt: Ventil och pneumatik drivning
Zamenbouwen: Afsluiter en pneumatiek

Montagevorschrift
Instruction de montage
Fitting instruction
Istruzioni di montaggio
Instrucciones de montaje
Monteringsanvisning
Montagevoorschrift

V6 . . , VX . .
B6 . . , BX . .
Marche à suivre

- Le servomoteur pour vannes est livré d'usine avec la fonction E "sans pression FERME". Lors de l'assemblage avec la vanne, il faut suivre les indications mentionnées sous les position 1 ... 7.
- Si la fonction A "sans pression OUVERT" est souhaitée, il faut alors suivre les indication mentionnées sous les points 10 ... 16.

Assemblage "sans pression FERME"

1. Enlever la partie inférieure de l'accouplement (1) et l'indicateur de course, visser entièrement vers le haut la partie supérieure de l'accouplement (2).
2. Enlever la vis de serrage (5).
Placer le servomoteur sur le col de vanne.
3. Visser la partie inférieure de l'accouplement (1) sur la tige de la vanne. Lorsque la tige de la vanne est entièrement rentrée, ajuster la distance (L) selon le tableau de la pae 2 et assurer avec le contre-écrou.
4. Introduire la vis de serrage (5) et serrer.
5. Mettre le servomoteur sous pression jusqu'à ce que les parties supérieure et inférieure de l'accouplement se touchent. (Si lors d'une pression de 1,3 bar les deux parties de l'accouplement n'entrent pas en contact, dévisser la partie supérieure de l'accouplement). A partie de ce point, dévisser max. 0,5 tours la partie supérieure de l'accouplement. (Diminuer l'éventuelle prétension résultante par une réduction de pression).
6. En modifiant la pression, établir un espace d'environ 2 mm entre les 2 moitiés de l'accouplement, dévisser légèrement les vis (4) et décaler le servomoteur sur l'étrier jusqu'à ce que les 2 parties de l'accouplement soient alignées, puis resserrer la vis (4).
7. Amener la pression à 0, décaler l'indication de course en dévissant la vis pour faire correspondre l'indication supérieure avec l'indicateur de course.

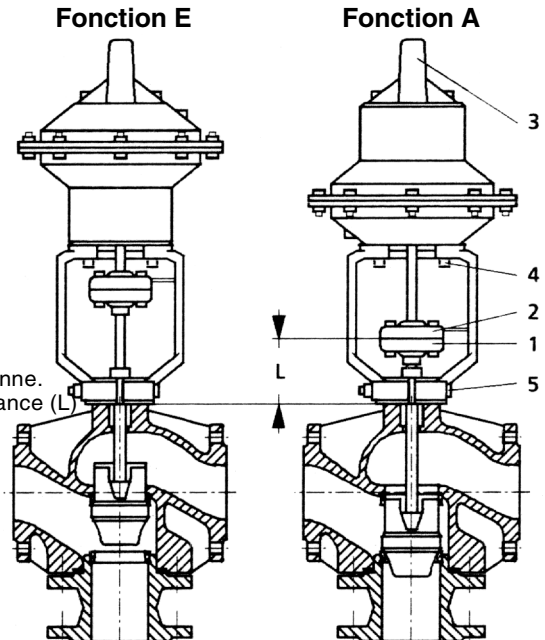
"sans pression FERME" "sans pression OUVERT"
Assemblage "sans pression OUVERT"

10. Enlever les deux parties de l'accouplement (1) et (2).
11. Déposer le servomoteur de l'étrier (4), enlever le couvercle (3) et la vis de serrage (5).
12. Inverser la position du servomoteur et remettre le couvercle et l'étrier (voir fig. "sans pression OUVERT"). Visser entièrement la partie supérieure de l'accouplement (2), rentrer la tige du servomoteur en alimentant celle-ci avec une pression d'env. 1 bar, placer le servomoteur sur le col de vanne.
13. Visser la partie inférieure de l'accouplement (1) sur la tige de la vanne. Lorsque la tige de la vanne est entièrement rentrée, ajuster la distance (L) selon le tableau de la page 2 et assurer avec le contre-écrou.
14. Introduire la vis de serrage (5) et serrer. Réduire lentement la pression jusqu'à ce que les deux parties de l'accouplement se touchent. (Si lors d'une pression de 0 bar, les eux parties de l'accouplement n'entrent pas en contact, dévisser la partie supérieure de l'accouplement). A partie de ce point, dévisser encore de max. 0,5 tours la partie supérieure de l'accouplement. (Diminuer l'éventuelle prétension résultante par une augmentation de pression).
15. En modifiant la pression, établir un espace d'environ 2 mm entre les 2 parties de l'accouplement. Dévisser légèrement les vis (4) et décaler le servomoteur sur l'étrier jusqu'à ce que les deux parties de l'accouplement soient alignées, resserrer le vis (4). Visser l'indicateur de la course sur les deux parties de l'accouplement.
16. Amener la pression à 1,3 bar, décaler d'indication de course en dévissant la vis pour faire correspondre l'indication supérieure avec l'indicateur de course.

Ajustage

- Contrôler le point de fermeture selon le tableau de la page 2. Si nécessaire, corriger la prétension du ressort. Pour la variante "sans pression OUVERT", la vis à six-pans permettant l'ajustage se trouve sous le couvercle; pour la variante "sans pression FERME" au-dessus de l'accouplement. La pression du point de fermeture pour la Instructions supplémentaires de montage:

Installation du positionneur XSP 31	MV 43143
Installation du positionneur XSP 31 G	MV 4149
Installation du transmetteur du rétro-signal de position XAP 1 ... 2	MV 4151
Dispositif permettant l'ajustage manuel	MV 7326
Convertisseur électropneumatique XUPE 1	MV 43180

Type du servomoteur	AV 42 . .		AV 43 . .			AV 44 . .		AV 45 . .		
	P10	P30	P10	P15	P30	P20	P10	P10	P15	
Course nom. de la vanne mm	14	14	14	14	40	40	14	40	40	
Etendue de réglage bar	0,6	0,32	0,32	0,6	0,6	0,6	0,21	0,35	0,6	
Caractéristique	I	II	III	I	I	I	III	III	I	
bar, par rotation	0,06	0,03	0,03	0,06	0,02	0,03	0,03	0,02	0,03	
Distance L ± 0,5 mm	89 (86)*	89 (86)*	89	89 (86)*	151(148)*	151(148)*	89	151	151	
Type de vanne	sans pression	point de fermeture en bar ¹⁾								
V 6 R	FERME	0,3	0,7		0,3					
	OUVERT	0,9	0,5		0,9					
V 6 F	FERME	0,3	0,7	0,6	0,3	0,3	0,3	0,6	0,6	0,3
	OUVERT	0,9	0,5	0,6	0,9	0,9	0,9	0,6	0,6	0,9
V 6 G	FERME	0,3	0,7	0,6	0,3			0,6		
	OUVERT	0,9	0,5	0,6	0,9			0,6		
V 6 S	FERME	0,3	0,7	0,6	0,3	0,3	0,3	0,6	0,6	0,3
	OUVERT	0,9	0,5	0,6	0,9	0,9	0,9	0,6	0,6	0,9
VXD	FERME	0,3	0,7		0,3	0,3	0,3			
VXE	OUVERT	0,9	0,5		0,9	0,9	0,9			
B 6 R	FERME	0,2	0,7		0,2					
	OUVERT	1,0	0,5		1,0					
B 6 F	FERME	0,2	0,7	0,4	0,2	0,2	0,2	0,5	0,4	0,2
	OUVERT	1,0	0,5	0,8	1,0	1,0	1,0	0,7	0,8	1,0
B 6 G	FERME	0,2	0,7	0,4	0,2			0,5		
	OUVERT	1,0	0,5	0,8	1,0			0,7		
B 6 S	FERME	0,2	0,7	0,4	0,2	0,2	0,2	0,5	0,4	0,2
	OUVERT	1,0	0,5	0,8	1,0	1,0	1,0	0,7	0,8	1,0
BXD	FERME	0,2	0,7		0,2	0,2	0,2			
BXE	OUVERT	1,0	0,5		1,0	1,0	1,0			

Vannes de passage V6 . / VX .

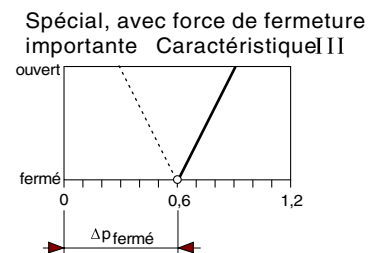
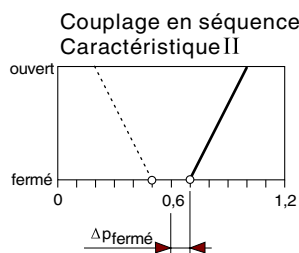
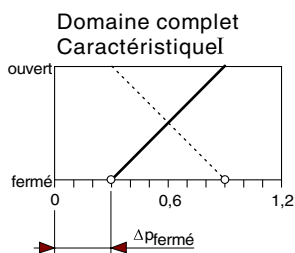

Vannes à trois voies B6 . / BX .

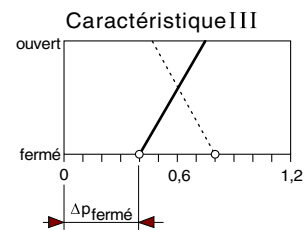
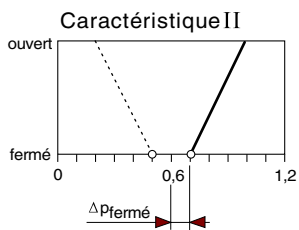
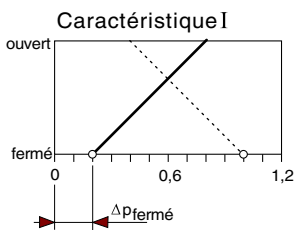

— = sans pression fermé (fonction E) - - - - - = sans pression ouvert (fonction A)

Pour les vannes mélangeuses, les caractéristiques se rapportent au siège supérieur (voie de réglage)

- 1) Le "point de fermeture" représente la pression de commande avec laquelle la vanne sans pression assure la fermeture (pour les vannes à trois voies, le siège supérieur de vanne est représentatif).
En tenant compte de l'hystérésis, les points de fermeture ont été choisis de manière que:
- pour les vannes de passage, une force max. de fermeture soit atteinte
 - pour les vannes mélangeuses la force de fermeture du siège inférieur est au minimum 2/3 de la force de fermeture du siège supérieur.

*) (86) et (148) seulement pour VX . et BX . valable.